



**YAMAHA**

**2003**

**TDM900(R)**

**5PS1-AS2**

**MANUAL DE TALLER  
SUPLEMENTARIO**



---

## **PREFACIO**

Este Manual de Taller Suplementario ha sido diseñado para presentar los nuevos datos y operaciones de mantenimiento para el modelo TDM900 (R) 2003. Este manual de taller suplementario, utilizado junto con este otro manual, le proporcionará información más completa sobre los procedimientos.

**MANUAL DE TALLER TDM900 (N) 2001: 5PS1-AS1**

**TDM900 (R) 2003  
MANUAL DE TALLER  
SUPLEMENTARIO  
©2002 de Yamaha Motor Co., Ltd.  
Primera edición, Septiembre 2002  
Reservados todos los derechos.  
Toda reproducción o uso no autorizado  
sin el permiso por escrito de  
Yamaha Motor Co., Ltd.  
están terminantemente prohibidos.**

---

## AVISO

Este manual ha sido producido por Yamaha Motor Company, Ltd. principalmente para el uso de los concesionarios Yamaha y su personal mecánico cualificado. Habida cuenta de la imposibilidad de reunir en un manual todos los conocimientos y la experiencia de un mecánico, cualquier persona que lleve a cabo trabajos de mantenimiento y reparaciones en vehículos Yamaha, deberá poseer conocimientos básicos de mecánica y conocer las técnicas necesarias para reparar este tipo de vehículos. Sin estos conocimientos, cualquier intento de reparación o mantenimiento podría afectar a la seguridad del vehículo e incluso invalidarlo para la conducción.

Yamaha Motor Company Ltd. se esfuerza continuamente en mejorar todos y cada uno de sus modelos. Todos los concesionarios Yamaha serán informados de cuantas modificaciones y cambios sustanciales se produzcan en las especificaciones o en los procedimientos y se incluirán en futuras ediciones de este manual, cuando sea necesario.

### NOTA:

---

Los diseños y especificaciones están sujetos a cambios sin previo aviso.

---

## INFORMACIÓN IMPORTANTE

Los puntos de especial relevancia de este manual se distinguirán por los siguientes símbolos:



Este símbolo significa ¡ATENCIÓN! ¡PERMANEZCA ALERTA! ¡SU SEGURIDAD PUEDE VERSE COMPROMETIDA!



El incumplimiento de las instrucciones de **ADVERTENCIA** puede dar como resultado lesiones graves o incluso mortales en el motorista, transeúntes o cualquier persona que efectúe inspecciones o reparaciones en la motocicleta.

### ATENCIÓN:

El símbolo de **ATENCIÓN** indica la necesidad de adoptar medidas de precaución especiales con objeto de evitar daños en la motocicleta.

### NOTA:

Las **NOTAS** proporcionan información esencial para facilitar o aclarar los procedimientos.

# CÓMO USAR ESTE MANUAL

El propósito de este manual es proporcionar al mecánico una referencia cómoda y fácil. Junto a cada paso, el usuario contará con explicaciones exhaustivas de los procedimientos de instalación, extracción, desmontaje, montaje, reparación e inspección.

- ① El manual está dividido en capítulos, que aparecen indicados mediante una abreviatura y un símbolo en la esquina superior derecha de cada página. Consulte la sección “SÍMBOLOS”.
- ② Cada capítulo está dividido en secciones, cuyos títulos aparecen en la parte superior de cada página, excepto en el Capítulo 3 (“INSPECCIONES Y AJUSTES PERIÓDICOS”), en el que aparece el título o títulos de las subsecciones.
- ③ Los títulos de las subsecciones aparecen en un formato menor que el título de la sección.
- ④ Al principio de cada sección de extracción o desmontaje encontrará esquemas de despiece, que le ayudarán a identificar las piezas y a clarificar cada paso.
- ⑤ En el esquema de despiece, los números se dan en el orden de trabajo. Cada número rodeado por un círculo indica un paso de desmontaje.
- ⑥ Los símbolos indican las piezas que han de ser lubricadas o reemplazadas. Consulte la sección “SÍMBOLOS”.
- ⑦ Una tabla de instrucciones de trabajo acompaña al diagrama de despiece, proporcionándole el orden de las operaciones, los nombres de las piezas, notas importantes, etc.
- ⑧ Las operaciones que requieran más información (herramientas especiales, datos técnicos, etc.) se describen paso a paso.

②      ①

EMBRAGUE    ENG

④

⑤

⑥

⑦

Orden	Trabajo/Pieza	Cantidad	Observaciones
<b>Extracción del embrague</b>			
1	Muelle de embrague	6	Extraiga las piezas en el orden indicado.
2	Placa de presión	1	
3	Varillaje	1	
4	Placa de rozamiento 1	2	
5	Plato del embrague	8	
6	Placa de rozamiento 2	7	
7	Tuerca	1	
8	Arandela de inmovilización	1	
9	Cubo del embrague	1	
10	Plato de empuje	1	
11	Cojinete	1	
12	Distanciadore	1	
13	Carter del embrague	1	

5-42

EMBRAGUE    ENG

③

**EXTRACCIÓN DEL EMBRAGUE**

1. Enderece la lengüeta de la arandela de inmovilización.
2. Afloje:
  - tuerca del cubo del embrague ①

**NOTA:**  
Mientras sujeta el cubo del embrague ③ con el soporte universal para embragues ④, afloje la tuerca del cubo del embrague.

Soporte universal para embragues 90890-04086

3. Desmante:
  - arandela de inmovilización ②
  - cubo del embrague ③

⑧

4. Extraiga:
  - distanciadore ①
  - cojinete ②

**NOTA:**  
Inserte dos pernos de 6 mm ③ en el distanciadore y, a continuación, extraiga el distanciadore tirando de los pernos.

⑧

**INSPECCIÓN DE LAS PLACAS DE ROZAMIENTO**

























El procedimiento siguiente es aplicable a todas las placas de rozamiento.

1. Inspección:
  - placa de rozamiento
 Daños/desgaste → Reemplace todas las placas de rozamiento a la vez.
2. Mida:
  - grosor de la placa de rozamiento
 Fuera de especificaciones → Reemplace todas las placas de rozamiento a la vez.

**NOTA:**  
Mida la placa de rozamiento en cuatro puntos.

Grosor de la placa de rozamiento  
2,9 – 3,1 mm  
<Limite>: 2,8 mm

5-44

① GEN INFO 	② SPEC 	
③ CHK ADJ 	④ CHAS 	
⑤ ENG 	⑥ COOL 	
⑦ FI 	⑧ ELEC 	
⑨ TRBL SHTG ? 	⑩ 	
⑪ 	⑫ 	
⑬ 	⑭ 	
⑮ 	⑯ 	⑰ 
⑱ 	⑲ 	⑳ 
㉑ 	㉒ 	㉓ 
㉔ 	㉕ <b>New</b>	

## SÍMBOLOS

Los símbolos siguientes no son relevantes para cada vehículo.

Los símbolos ① a ⑨ indican el tema de cada capítulo.

- ① Información general
- ② Especificaciones
- ③ Inspecciones y ajustes periódicos
- ④ Chasis
- ⑤ Motor
- ⑥ Sistema de refrigeración
- ⑦ Sistema de inyección de combustible
- ⑧ Sistema eléctrico
- ⑨ Localización de averías

Los símbolos ⑩ a ⑰ indican lo siguiente:

- ⑩ Reparable con el motor montado
- ⑪ Líquido de llenado
- ⑫ Lubricante
- ⑬ Herramienta especial
- ⑭ Par de apriete
- ⑮ Límite de desgaste, holgura
- ⑯ Régimen del motor
- ⑰ Datos relativos a la electricidad

Los símbolos ⑱ a ㉓ que aparecen en los esquemas de despiece indican los distintos tipos de lubricante y los puntos de engrase.

- ⑱ Aceite de motor
- ⑲ Aceite de engranaje
- ⑳ Lubricante de disulfuro de molibdeno
- ㉑ Grasa para cojinete de rueda
- ㉒ Grasa lubricante a base de jabón de litio
- ㉓ Grasa de disulfuro de molibdeno

Los símbolos ㉔ y ㉕ que aparecen en los esquemas de despiece indican lo siguiente:

- ㉔ Aplique producto de bloqueo (LOCTITE®)
- ㉕ Sustituya la pieza

---

## ÍNDICE

### ESPECIFICACIONES

ESPECIFICACIONES GENERALES .....	1
ESPECIFICACIONES ACERCA DEL MOTOR .....	1
ESPECIFICACIONES ACERCA DEL CHASIS .....	1

### SISTEMA ELÉCTRICO

INSPECCIÓN DE LOS INTERRUPTORES .....	2
SISTEMA DE ARRANQUE ELÉCTRICO .....	3
DIAGRAMA ELÉCTRICO .....	3
FUNCIONAMIENTO DEL SISTEMA DE CORTE DEL CIRCUITO DE ARRANQUE .....	5
LOCALIZACIÓN DE AVERÍAS .....	6
SISTEMA DE ILUMINACIÓN .....	10
DIAGRAMA ELÉCTRICO .....	10
LOCALIZACIÓN DE AVERÍAS .....	12

### LOCALIZACIÓN DE AVERÍAS

FALLO EN EL SISTEMA DE ILUMINACIÓN .....	14
EL FARO NO SE ENCIENDE .....	14
BOMBILLA DEL FARO DELANTERO FUNDIDA .....	14

**TDM900 (R) 2003: DIAGRAMA DE CONEXIONES (EUR)**

**TDM900 (R) 2003: DIAGRAMA DE CONEXIONES (OCE)**





## ESPECIFICACIONES

### ESPECIFICACIONES GENERALES

Elemento	Normal	Límite
<b>Código de modelo</b>	5PS4 (EUR) 5PS5 (OCE)	••• •••

### ESPECIFICACIONES ACERCA DEL MOTOR

Elemento	Normal	Límite
<b>Cuerpos del acelerador</b>		
Modelo (fabricante) × cantidad	38EIS (MIKUNI) × 2	•••
Presión de vacío de admisión	33 ~ 36 kPa	•••
Juego libre del cable del acelerador (en la pestaña de la empuñadura del acelerador)	3 ~ 5 mm	•••
Marca ID	5PS1 10	•••
Tamaño de la válvula del acelerador	#50	•••

### ESPECIFICACIONES ACERCA DEL CHASIS

Elemento	Normal	Límite
<b>Neumático de la rueda delantera</b>		
Tipo de neumático	Sin cámara	•••
Medidas	120/70ZR 18 M/C (59W)	•••
Modelo (fabricante)	MEZ4 FRONT (METZELER)/ D220FSTJ (DUNLOP)	•••
Presión de aire del neumático (en frío)		
0 ~ 90 kg	225 kPa (2,25 kgf/cm <sup>2</sup> , 2,25 bar)	•••
90 ~ 203 kg	225 kPa (2,25 kgf/cm <sup>2</sup> , 2,25 bar)	•••
Conducción a alta velocidad	225 kPa (2,25 kgf/cm <sup>2</sup> , 2,25 bar)	•••
Profundidad mín. del dibujo del neumático	•••	1,6 mm
<b>Neumático de la rueda trasera</b>		
Tipo de neumático	Sin cámara	•••
Medidas	160/60ZR 17 M/C (69W)	•••
Modelo (fabricante)	MEZ4 (METZELER)/ D220STJ (DUNLOP)	•••
Presión de aire del neumático (en frío)		
0 ~ 90 kg	250 kPa (2,5 kgf/cm <sup>2</sup> , 2,5 bar)	•••
90 ~ 203 kg	290 kPa (2,9 kgf/cm <sup>2</sup> , 2,9 bar)	•••
Conducción a alta velocidad	250 kPa (2,5 kgf/cm <sup>2</sup> , 2,5 bar)	•••
Profundidad mín. del dibujo del neumático	•••	1,6 mm



SAS00731

## SISTEMA ELÉCTRICO

### INSPECCIÓN DE LOS INTERRUPTORES

Compruebe en cada interruptor si hay signos de daños o desgaste, si las conexiones son correctas y también si hay continuidad entre los terminales. Consulte “COMPROBACIÓN DE LA CONTINUIDAD DE LOS INTERRUPTORES”.

Si hay daños/desgaste → Repare o reemplace.

Si la conexión es incorrecta → Conecte correctamente.

Si la lectura de continuidad es incorrecta → Reemplace el interruptor.

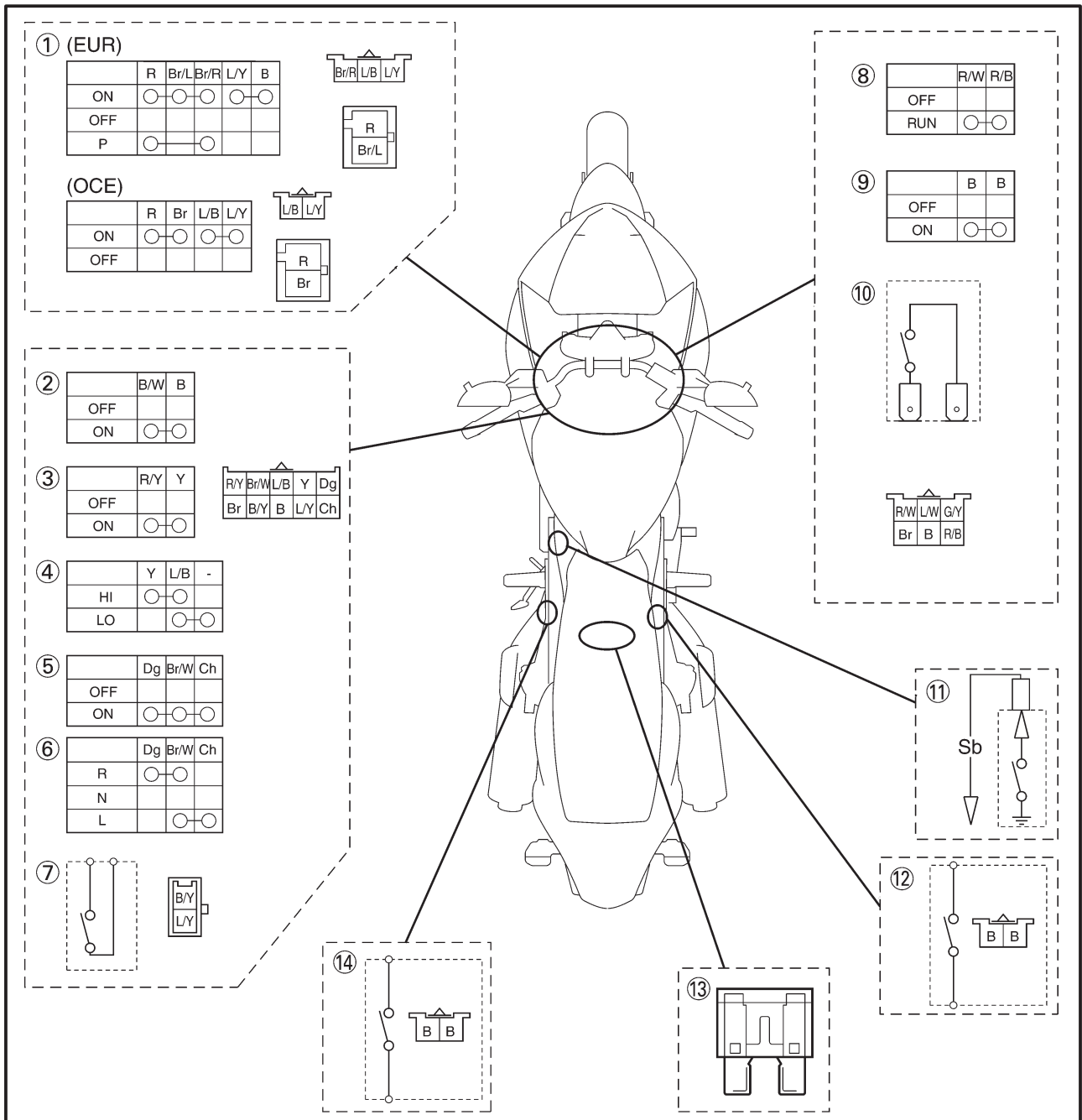

① Interruptor principal

② Interruptor de la bocina

③ Interruptor de paso

④ Conmutador de luces

⑤ Interruptor de emergencia

⑥ Interruptor del intermitente

⑦ Interruptor del embrague

⑧ Interruptor de parada del motor

⑨ Interruptor de arranque

⑩ Interruptor de la luz del freno delantero

⑪ Interruptor de punto muerto

⑫ Interruptor de la luz del freno trasero

⑬ Fusibles

⑭ Interruptor del caballete lateral



SAS00755

## SISTEMA DE ARRANQUE ELÉCTRICO DIAGRAMA ELÉCTRICO

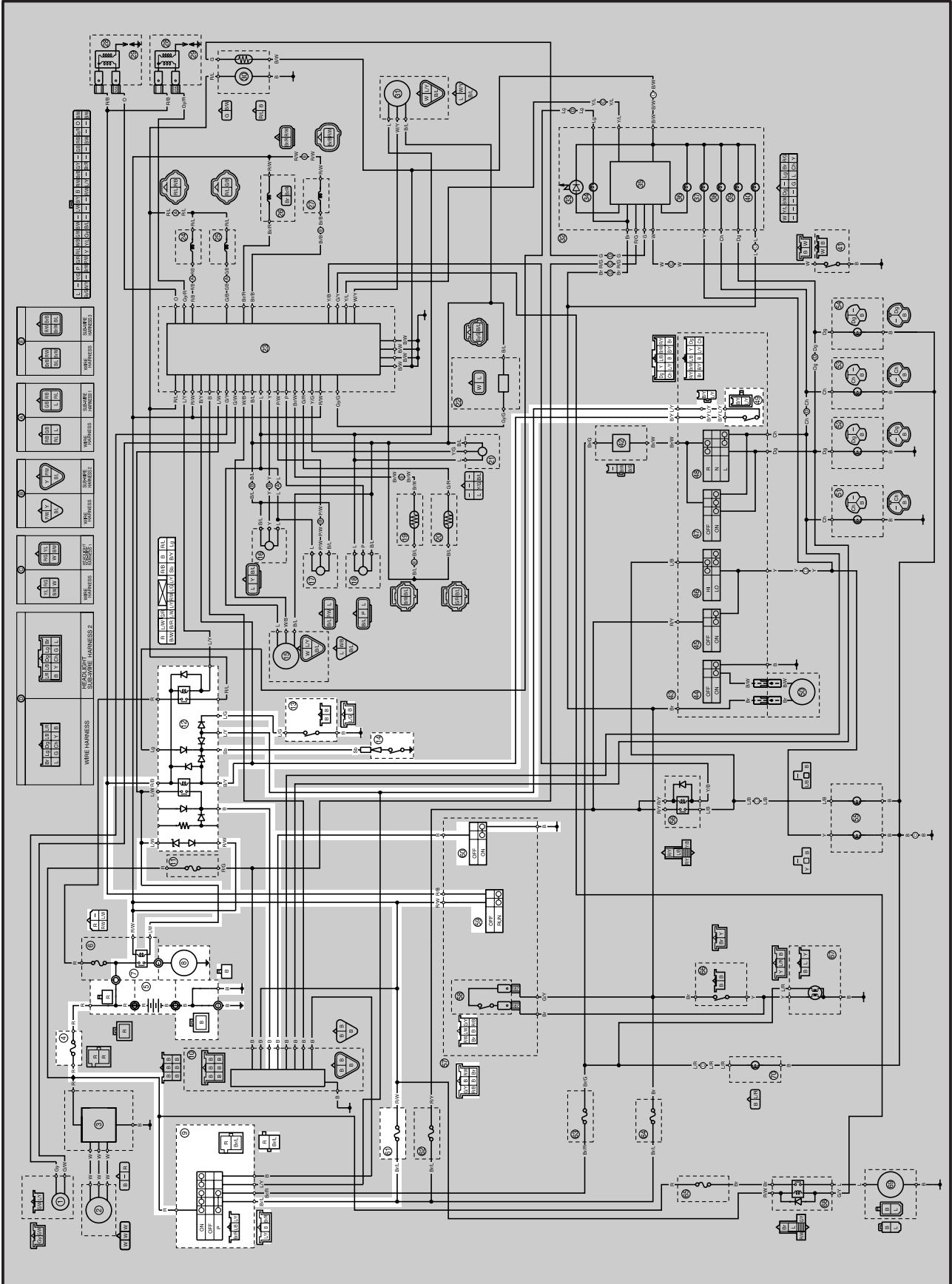

## SISTEMA DE ARRANQUE ELÉCTRICO

---



- ④ Fusible principal
- ⑤ Batería
- ⑦ Relé del motor de arranque
- ⑧ Motor de arranque
- ⑨ Interruptor principal
- ⑫ Relé de corte del circuito del motor de arranque
- ⑬ Interruptor del caballete lateral
- ⑭ Interruptor de punto muerto
- ④⑨ Interruptor del embrague
- ⑤⑨ Interruptor de parada del motor
- ⑥⑩ Interruptor de arranque
- ⑥⑪ Fusible del encendido

SAS00756

**FUNCIONAMIENTO DEL SISTEMA DE CORTE DEL CIRCUITO DE ARRANQUE**

Si el interruptor de parada del motor está fijado en “○” y el interruptor principal en “ON” (ambos cerrados), el motor de arranque sólo funcionará si se cumple al menos una de las condiciones siguientes:

- La transmisión está en punto muerto (el interruptor de punto muerto está cerrado).
- La palanca del embrague está orientada hacia el manillar (el interruptor del embrague está cerrado) y el caballete lateral está levantado (el interruptor de caballete lateral está cerrado).

El relé de corte del circuito de arranque evita que el motor de arranque funcione cuando no se cumple ninguna de estas condiciones. En este caso, el relé de corte del circuito de arranque está abierto, por lo que el motor de arranque no recibe corriente. Cuando se da al menos una de las condiciones de arriba, se cierra el relé del corte del circuito de arranque y puede arrancarse el motor pulsando el interruptor de arranque.

 CUANDO LA TRANSMISIÓN ESTÁ EN PUNTO MUERTO

 CUANDO EL CABALLETE ESTÁ LEVANTADO Y LA PALANCA DEL EMBRAGUE ESTÁ ORIENTADA HACIA EL MANILLAR

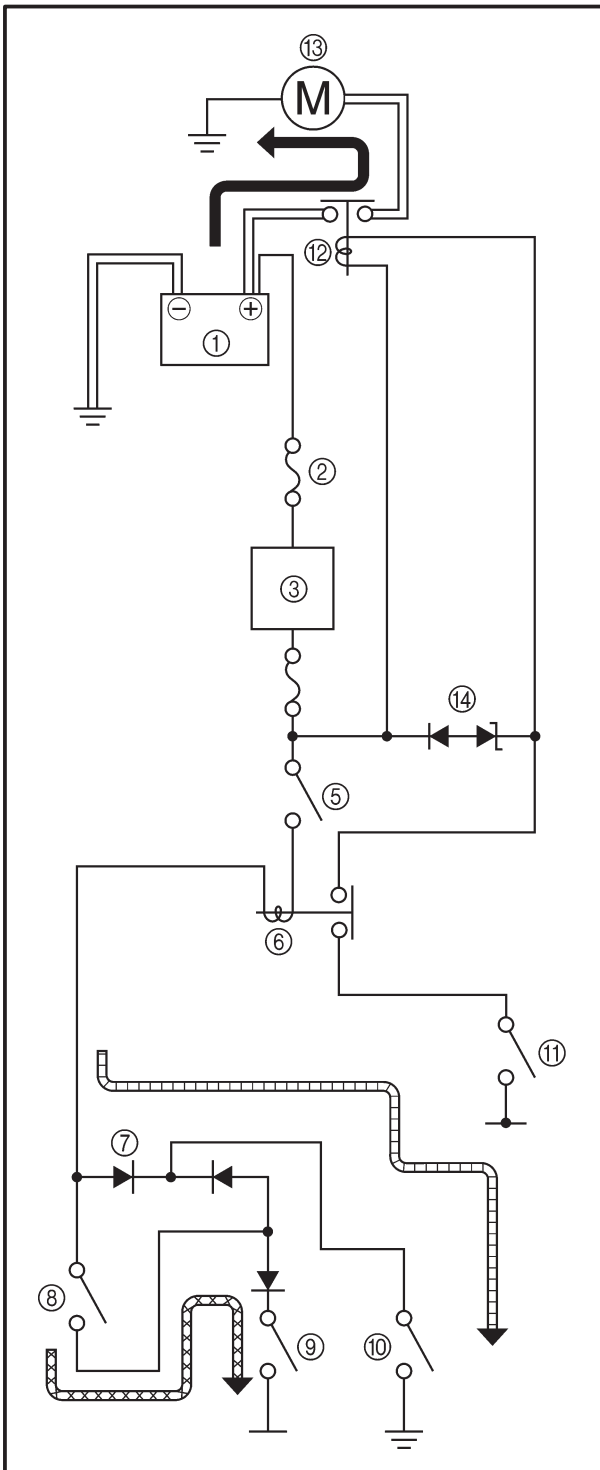

- ① Bateria
- ② Fusible principal
- ③ Interruptor principal
- ④ Fusible del encendido
- ⑤ Interruptor de parada del motor
- ⑥ Relé de corte del circuito del motor de arranque
- ⑦ Diodo (relé de corte del circuito de arranque)
- ⑧ Interruptor del embrague
- ⑨ Interruptor del caballete lateral
- ⑩ Interruptor de punto muerto
- ⑪ Interruptor de arranque
- ⑫ Relé del motor de arranque
- ⑬ Motor de arranque
- ⑭ Diodo (relé de corte del circuito de arranque)

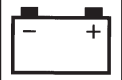

SAS00757

### LOCALIZACIÓN DE AVERÍAS

**El motor de arranque no gira.**

Inspeccione:

1. fusibles principal y de encendido
2. batería
3. motor de arranque
4. relé de corte del circuito de arranque
5. diodo
6. relé del motor de arranque
7. interruptor principal
8. interruptor de parada del motor
9. interruptor de punto muerto
10. interruptor del caballete lateral
11. interruptor del embrague
12. interruptor de arranque
13. conexiones eléctricas  
(de todo el sistema de arranque)

#### NOTA:

- Antes de comenzar el proceso de localización de averías, extraiga las siguientes piezas:
  1. sillín
  2. depósito de combustible
  3. carcasa del filtro de aire
  4. carenajes laterales
- Lleve a cabo la reparación de averías con las siguientes herramientas especiales.



**Probador de bolsillo  
90890-03132**

SAS00738

#### 1. Fusibles principal y de encendido

- Compruebe si hay continuidad en los fusibles principal y de encendido. Consulte "INSPECCIÓN DE LOS FUSIBLES" en el capítulo 3. (manual n°: 5PS1-AS1)
- ¿Funcionan correctamente el fusible principal y el fusible de encendido?



Reemplace el(los) fusible(s).

SAS00739

#### 2. Batería

- Compruebe el estado de la batería. Consulte "INSPECCIÓN Y CARGA DE LA BATERÍA" en el capítulo 3. (manual n°: 5PS1-AS1)



**Tensión mínima en circuito abierto  
12,8 V como mínimo a 20°C**

- ¿Está la batería en buen estado?



- Limpie los terminales de la batería.
- Recargue o reemplace la batería.

SAS00758

#### 3. Motor de arranque

- Conecte el terminal positivo de la batería ① y el cable del motor de arranque ② a un cable de puente ③.

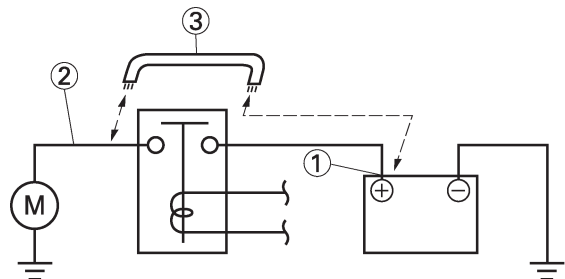

18210801

#### ⚠ ADVERTENCIA

- Un cable que se use como cable de puente debe tener al menos la misma capacidad que el cable de la batería; de lo contrario, el cable de puente se podría fundir.
- Es probable que esta operación produzca chispas; por tanto, asegúrese de que no haya productos inflamables en las proximidades.

- ¿Funciona el motor de arranque?



Repare o reemplace el motor de arranque.

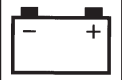

SAS00759

**4. Relé de corte del circuito del motor de arranque**

- Desconecte del mazo de cables el relé de corte del circuito de arranque.
- Conecte el probador de bolsillo ( $\Omega \times 1$ ) y la batería (12 V) a los terminales del relé de corte del circuito de arranque, como se muestra en la ilustración.

**Terminal positivo de la batería** → rojo/negro ①

**Terminal negativo de la batería** → negro/amarillo ②

**Sonda positiva del probador** → azul/blanco ③

**Sonda negativa del probador** → negro ④

• ¿Tiene el relé de corte del circuito de arranque continuidad entre azul/blanco y negro?



Reemplace el relé de corte del circuito de arranque.

SAS00760

**5. Relé de corte del circuito de arranque (diodo)**

- Desconecte del mazo de cables el relé de corte del circuito de arranque.
- Conecte el probador de bolsillo ( $\Omega \times 1$ ) a los terminales del relé de corte del circuito de arranque, como se muestra en la ilustración.
- Mida la continuidad del relé de corte del circuito de arranque.

Sonda positiva del probador → azul cielo ①	Continuidad
Sonda negativa del probador → negro/amarillo ②	
Sonda positiva del probador → azul cielo ①	Continuidad
Sonda negativa del probador → azul/amarillo ③	
Sonda positiva del probador → azul/verde ④	Continuidad
Sonda negativa del probador → azul/amarillo ③	
Sonda positiva del probador → negro/amarillo ②	No hay continuidad
Sonda negativa del probador → azul cielo ①	
Sonda positiva del probador → azul/amarillo ③	No hay continuidad
Sonda negativa del probador → azul cielo ①	
Sonda positiva del probador → azul/amarillo ③	No hay continuidad
Sonda negativa del probador → azul/verde ④	

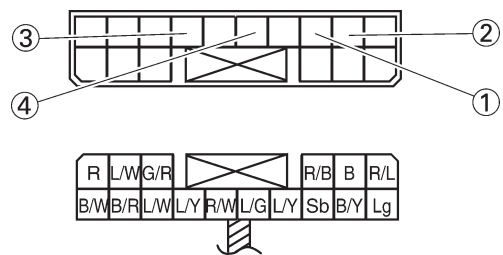

**NOTA:** Cuando cambie las sondas positiva y negativa del probador, se invertirán las lecturas del diagrama de arriba.

• ¿Son correctas las lecturas del probador?



Reemplace el relé de corte del circuito de arranque.

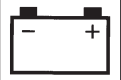

SAS00761

## 6. Relé del motor de arranque

- Desconecte el relé del motor de arranque del acoplador.
- Conecte el probador de bolsillo ( $\Omega \times 1$ ) y la batería (12 V) a los terminales del relé de arranque, como se muestra en la ilustración.

**Terminal positivo de la batería** → rojo/blanco ①

**Terminal negativo de la batería** → azul/blanco ②

**Sonda positiva del probador** → rojo ③

**Sonda negativa del probador** → negro ④

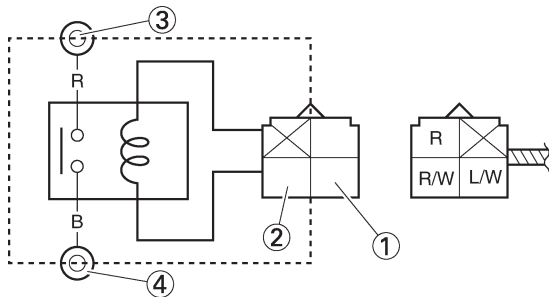

- ¿Tiene el relé de arranque continuidad entre rojo y negro?

↓ SÍ

↓ NO

Reemplace el relé del motor de arranque.

SAS00749

## 7. Interruptor principal

- Compruebe si hay continuidad en el interruptor principal. Consulte "INSPECCIÓN DE LOS INTERRUPTORES".
- ¿Está correcto el interruptor principal?

↓ SÍ

↓ NO

Reemplace el interruptor principal.

SAS00750

## 8. Interruptor de parada del motor

- Compruebe si hay continuidad en el interruptor de parada del motor. Consulte "INSPECCIÓN DE LOS INTERRUPTORES".
- ¿Está el interruptor de parada del motor en buen estado?

↓ SÍ

↓ NO

Reemplace el interruptor derecho del manillar.

SAS00751

## 9. Interruptor de punto muerto

- Compruebe si hay continuidad en el interruptor de punto muerto. Consulte "INSPECCIÓN DE LOS INTERRUPTORES".
- ¿Está el interruptor de punto muerto en buen estado?

↓ SÍ

↓ NO

Reemplace el interruptor de punto muerto.

SAS00752

## 10. Interruptor del caballete lateral

- Compruebe la continuidad del interruptor del caballete lateral. Consulte "INSPECCIÓN DE LOS INTERRUPTORES".
- ¿Está el interruptor de caballete lateral en buen estado?

↓ SÍ

↓ NO

Reemplace el interruptor del caballete lateral.



SAS00763

**11. Interruptor del embrague**

- Compruebe si hay continuidad en el interruptor del embrague. Consulte “INSPECCIÓN DE LOS INTERRUPTORES”.
- ¿Está el interruptor del embrague en buen estado?



Reemplace el interruptor del embrague.

SAS00764

**12. Interruptor de arranque**

- Compruebe si hay continuidad en el interruptor de arranque. Consulte “INSPECCIÓN DE LOS INTERRUPTORES”.
- ¿Está correcto el interruptor de arranque?



Reemplace el interruptor derecho del manillar.

SAS00766

**13. Cables**

- Inspeccione los cables de todo el sistema de arranque. Consulte “DIAGRAMA ELÉCTRICO”.
- ¿Están los cables del sistema de arranque bien conectados y en buen estado?



El sistema de arranque funciona correctamente.

Conecte correctamente o repare los cables del sistema de arranque.

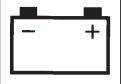

SAS00780

## SISTEMA DE ILUMINACIÓN DIAGRAMA ELÉCTRICO

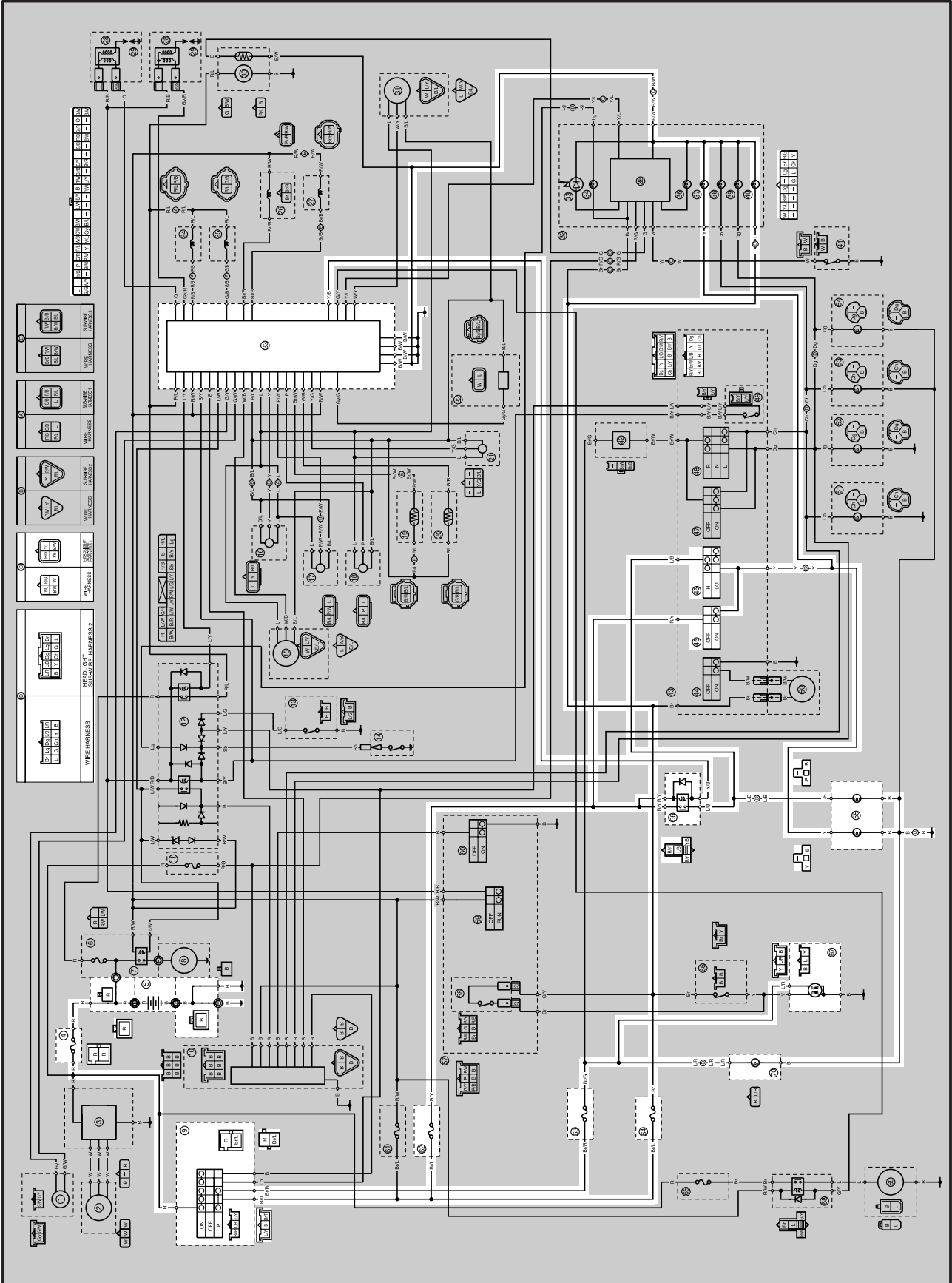



- ④ Fusible principal
- ⑤ Batería
- ⑨ Interruptor principal
- ⑳ ECU
- ⑳ Testigo de luz larga
- ④① Luz del panel de instrumentos
- ④⑤ Interruptor de paso
- ④⑥ Conmutador de luces
- ⑤⑤ Faro
- ⑤⑥ Relé de faro
- ⑥② Fusible de faros
- ⑥③ Fusible de luces de emergencia
- ⑥④ Fusible del sistema de señalización
- ⑥⑦ Luz trasera/luz de freno
- ⑦① Luz auxiliar



SAS00781

### LOCALIZACIÓN DE AVERÍAS

**Falla alguna de las luces siguientes: faro, testigo de luz larga, piloto trasero, luz auxiliar e iluminación de los instrumentos.**

Inspeccione:

1. fusibles principal, de señalización y de faro
2. batería
3. interruptor principal
4. relé de faro
5. conmutador de luces
6. interruptor de paso
7. conexiones eléctricas  
(de todo el sistema de iluminación)

#### NOTA:

- Antes de comenzar el proceso de localización de averías, extraiga las siguientes piezas:
  1. depósito de combustible
  2. capó delantero
  3. capó trasero
- Lleve a cabo la reparación de averías con las siguientes herramientas especiales.



**Probador de bolsillo  
90890-03132**

SAS00738

#### 1. Fusibles principal, de señalización y de faro

- Compruebe si hay continuidad en los fusibles principal, de señalización y de los faros. Consulte "INSPECCIÓN DE LOS FUSIBLES" en el capítulo 3. (manual n°: 5PS1-AS1)
- ¿Están el fusible principal y los fusibles de luz de estacionamiento y de faros en buen estado?

↓ SÍ

↓ NO

Reemplace el(los) fusible(s).

SAS00739

#### 2. Batería

- Compruebe el estado de la batería. Consulte "INSPECCIÓN Y CARGA DE LA BATERÍA" en el capítulo 3. (manual n°: 5PS1-AS1)



**Tensión mínima en circuito abierto  
12,8 V como mínimo a 20°C**

- ¿Está la batería en buen estado?

↓ SÍ

↓ NO

- Limpie los terminales de la batería.
- Recargue o reemplace la batería.

SAS00749

#### 3. Interruptor principal

- Compruebe si hay continuidad en el interruptor principal. Consulte "INSPECCIÓN DE LOS INTERRUPTORES".
- ¿Está correcto el interruptor principal?

↓ SÍ

↓ NO

Reemplace el interruptor principal.

#### 4. Relé de faro

- Desconecte el relé de faro del mazo de cables.
- Conecte el probador de bolsillo ( $\Omega \times 1$ ) y la batería (12 V) al terminal del relé del faro, como se muestra en la ilustración.
- Compruebe si hay continuidad en el relé del faro.

**Terminal positivo de la batería → rojo/amarillo ①**

**Terminal negativo de la batería → amarillo/negro ②**

**Sonda positiva del probador → rojo/amarillo ③**

**Sonda negativa del probador → negro/azul ④**

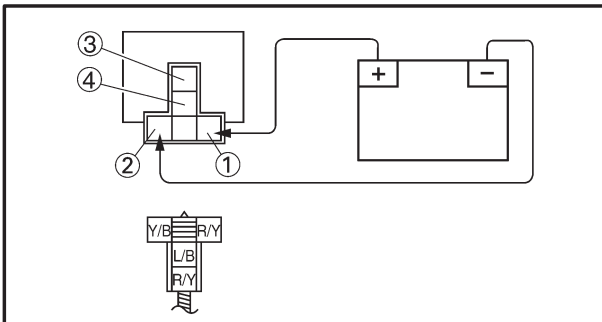
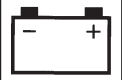

- ¿Tiene continuidad el relé de los faros entre rojo/amarillo y verde/azul?



Reemplace el relé de faro.

SAS00784

### 5. Conmutador de luces

- Compruebe si hay continuidad en el conmutador de luces. Consulte "INSPECCIÓN DE LOS INTERRUPTORES".
- ¿Está correcto el interruptor del conmutador de luces?



El interruptor del conmutador de luces no funciona correctamente. Reemplace el interruptor izquierdo del manillar.

SAS00786

### 6. Interruptor de paso

- Compruebe si hay continuidad en el interruptor de paso. Consulte "INSPECCIÓN DE LOS INTERRUPTORES".
- ¿Está correcto el interruptor de paso?



El interruptor de paso no funciona correctamente. Reemplace el interruptor izquierdo del manillar.

SAS00787

### 7. Cables

- Inspeccione los cables de todo el sistema de luces. Consulte "DIAGRAMA ELÉCTRICO".
- ¿Están bien conectados y en buen estado los cables del sistema de luces?



Inspeccione cada uno de los circuitos del sistema de luces. Consulte "INSPECCIÓN DEL SISTEMA DE LUCES".

Conecte bien o repare los cables del sistema de luces.



SAS00866

## LOCALIZACIÓN DE AVERÍAS

### FALLO EN EL SISTEMA DE ILUMINACIÓN

#### EL FARO NO SE ENCIENDE

- Bombilla del faro incorrecta
- Demasiados accesorios eléctricos
- Carga difícil
- Mala conexión
- Circuito mal conectado a tierra
- Contactos deficientes (interruptor principal o conmutador de luces)
- Relé de faro
- Bombilla de faro fundida

#### BOMBILLA DEL FARO DELANTERO FUNDIDA

- Bombilla del faro incorrecta
- Batería defectuosa
- Rectificador/regulador defectuoso
- Circuito mal conectado a tierra
- Interruptor principal defectuoso
- Conmutador de luces defectuoso
- Relé de faro defectuoso
- Bombilla caducada

## DIAGRAMA DE CONEXIONES (EUR)

- ① Sensor de posición del cigüeñal
- ② Magneto de C.A.
- ③ Rectificador/regulador
- ④ Fusible principal
- ⑤ Batería
- ⑥ Fusible del sistema de inyección de combustible
- ⑦ Relé del motor de arranque
- ⑧ Motor de arranque
- ⑨ Interruptor principal
- ⑩ Alarma
- ⑪ Fusible de reserva
- ⑫ Relé de corte del circuito del motor de arranque
- ⑬ Interruptor del caballete lateral
- ⑭ Interruptor de punto muerto
- ⑮ Sensor de identificación del cilindro
- ⑯ Sensor de posición de la mariposa de gases
- ⑰ Sensor de presión del aire de admisión
- ⑱ Sensor de presión atmosférica
- ⑲ Sensor de temperatura del aire de admisión
- ⑳ Sensor de temperatura del refrigerante
- ㉑ Relé de corte del ángulo de inclinación
- ㉒ Sensor de O<sub>2</sub>
- ㉓ ECU
- ㉔ Inyector (n° 1)
- ㉕ Inyector (n° 2)
- ㉖ Solenoide del sistema AI
- ㉗ Solenoide de admisión
- ㉘ Bobina de encendido
- ㉙ Bujías
- ㉚ Bomba de combustible
- ㉛ Sensor de velocidad
- ㉜ Conjunto de instrumentos de medida
- ㉝ Indicador del nivel de aceite
- ㉞ Testigo de punto muerto
- ㉟ Medidores multifunción
- ㊱ Indicador de advertencia de avería en el motor
- ㊲ Testigo de luz larga
- ㊳ Intermitente de señalización de giro a la izquierda
- ㊴ Intermitente de señalización de giro a la derecha
- ㊵ Luz del panel de instrumentos
- ㊶ Interruptor del nivel de aceite
- ㊷ Relé del intermitente
- ㊸ Interruptor izquierdo del manillar
- ㊹ Interruptor de la bocina
- ㊺ Interruptor de paso
- ㊻ Conmutador de luces
- ㊼ Interruptor de emergencia
- ㊽ Interruptor del intermitente
- ㊾ Interruptor del embrague
- ㊿ Bocina
- ① Intermitente trasero (izquierdo)
- ② Intermitente trasero (derecho)
- ③ Intermitente delantero (izquierdo)
- ④ Intermitente delantero (derecho)
- ⑤ Faro
- ⑥ Relé de faro
- ⑦ Interruptor derecho del manillar
- ⑧ Interruptor de la luz del freno delantero
- ⑨ Interruptor de parada del motor
- ⑩ Interruptor de arranque
- ⑪ Fusible del encendido

- ⑫ Fusible de faros
- ⑬ Fusible de luz de emergencia
- ⑭ Fusible del sistema de señalización
- ⑮ Fusible del motor del ventilador del radiador
- ⑯ Interruptor de la luz del freno trasero
- ⑰ Luz trasera/luz de freno
- ⑱ Relé del ventilador del radiador
- ⑲ Motor del ventilador del radiador
- ⑳ Luz auxiliar

## CÓDIGO DE COLORES

B	.....	Negro
Br	.....	Marrón
Ch	.....	Chocolate
Dg	.....	Verde oscuro
G	.....	Verde
Gy	.....	Gris
L	.....	Azul
Lg	.....	Verde claro
O	.....	Naranja
P	.....	Rosa
R	.....	Rojo
Sb	.....	Azul claro
W	.....	Blanco
Y	.....	Amarillo
B/L	.....	Negro/Azul
B/W	.....	Negro/Blanco
B/Y	.....	Negro/Amarillo
Br/B	.....	Marrón/Negro
Br/G	.....	Marrón/Verde
Br/L	.....	Marrón/Azul
Br/R	.....	Marrón/Rojo
Br/W	.....	Marrón/Blanco
G/B	.....	Verde/Negro
G/R	.....	Verde/Rojo
G/W	.....	Verde/Blanco
G/Y	.....	Verde/Amarillo
Gy/G	.....	Gris/Verde
Gy/R	.....	Gris/Rojo
L/B	.....	Azul/Negro
G/G	.....	Azul/Verde
L/R	.....	Azul/Rojo
L/W	.....	Azul/Blanco
L/Y	.....	Azul/Amarillo
P/W	.....	Rosa/Blanco
R/B	.....	Rojo/Negro
R/G	.....	Rojo/Verde
R/L	.....	Rojo/Azul
R/W	.....	Rojo/Blanco
R/Y	.....	Rojo/Amarillo
W/B	.....	Blanco/Negro
W/Y	.....	Blanco/Amarillo
Y/B	.....	Amarillo/Negro
Y/G	.....	Amarillo/Verde
Y/L	.....	Amarillo/Azul

## DIAGRAMA DE CONEXIONES (OCE)

- ① Sensor de posición del cigüeñal
- ② Magneto de C.A.
- ③ Rectificador/regulador
- ④ Fusible principal
- ⑤ Batería
- ⑥ Fusible del sistema de inyección de combustible
- ⑦ Relé del motor de arranque
- ⑧ Motor de arranque
- ⑨ Interruptor principal
- ⑩ Fusible de reserva
- ⑪ Relé de corte del circuito del motor de arranque
- ⑫ Interruptor del caballete lateral
- ⑬ Interruptor de punto muerto
- ⑭ Sensor de identificación del cilindro
- ⑮ Sensor de posición de la mariposa de gases
- ⑯ Sensor de presión del aire de admisión
- ⑰ Sensor de presión atmosférica
- ⑱ Sensor de temperatura del aire de admisión
- ⑲ Sensor de temperatura del refrigerante
- ⑳ Interruptor de corte del ángulo de inclinación
- ㉑ Sensor de O<sub>2</sub>
- ㉒ ECU
- ㉓ Inyector (n° 1)
- ㉔ Inyector (n° 2)
- ㉕ Solenoide del sistema AI
- ㉖ Solenoide de admisión
- ㉗ Bobina de encendido
- ㉘ Bujías
- ㉙ Bomba de combustible
- ㉚ Sensor de velocidad
- ㉛ Conjunto de instrumentos de medida
- ㉜ Indicador del nivel de aceite
- ㉝ Testigo de punto muerto
- ㉞ Medidores multifunción
- ㉟ Indicador de advertencia de avería en el motor
- ㊱ Testigo de luz larga
- ㊲ Intermitente de señalización de giro a la izquierda
- ㊳ Intermitente de señalización de giro a la derecha
- ㊴ Luz del panel de instrumentos
- ㊵ Interruptor del nivel de aceite
- ㊶ Relé del intermitente
- ㊷ Interruptor izquierdo del manillar
- ㊸ Interruptor de la bocina
- ㊹ Interruptor de paso
- ㊺ Conmutador de luces
- ㊻ Interruptor del intermitente
- ㊼ Interruptor del embrague
- ㊽ Bocina
- ㊾ Intermitente trasero (izquierdo)
- ㊿ Intermitente trasero (derecho)
- ① Intermitente delantero (izquierdo)
- ② Intermitente delantero (derecho)
- ③ Faro
- ④ Relé de faro
- ⑤ Interruptor derecho del manillar
- ⑥ Interruptor de la luz del freno delantero
- ⑦ Interruptor de parada del motor
- ⑧ Interruptor de arranque
- ⑨ Fusible del encendido
- ⑩ Fusible de faros
- ⑪ Fusible del sistema de señalización

- ⑫ Fusible del motor del ventilador del radiador
- ⑬ Relé del ventilador del radiador
- ⑭ Motor del ventilador del radiador
- ⑮ Luz auxiliar
- ⑯ Interruptor de la luz del freno trasero
- ⑰ Luz trasera/luz de freno

## CÓDIGO DE COLORES

B	.....	Negro
Br	.....	Marrón
Ch	.....	Chocolate
Dg	.....	Verde oscuro
G	.....	Verde
Gy	.....	Gris
L	.....	Azul
Lg	.....	Verde claro
O	.....	Naranja
P	.....	Rosa
R	.....	Rojo
Sb	.....	Azul claro
W	.....	Blanco
Y	.....	Amarillo
B/L	.....	Negro/Azul
B/W	.....	Negro/Blanco
B/Y	.....	Negro/Amarillo
Br/B	.....	Marrón/Negro
Br/L	.....	Marrón/Azul
Br/R	.....	Marrón/Rojo
Br/W	....	Marrón/Blanco
G/B	.....	Verde/Negro
G/R	.....	Verde/Rojo
G/W	.....	Verde/Blanco
G/Y	.....	Verde/Amarillo
Gy/G	....	Gris/Verde
Gy/R	....	Gris/Rojo
L/B	.....	Azul/Negro
G/G	.....	Azul/Verde
L/R	.....	Azul/Rojo
L/W	.....	Azul/Blanco
L/Y	.....	Azul/Amarillo
P/W	.....	Rosa/Blanco
R/B	.....	Rojo/Negro
R/G	.....	Rojo/Verde
R/L	.....	Rojo/Azul
R/W	.....	Rojo/Blanco
R/Y	.....	Rojo/Amarillo
W/Y	.....	Blanco/Amarillo
Y/B	.....	Amarillo/Negro
Y/G	.....	Amarillo/Verde
Y/L	.....	Amarillo/Azul





YAMAHA MOTOR CO., LTD.  
2500 SHINGAI IWATA SHIZUOKA JAPAN



# TDM900 (R) 2003: DIAGRAMA DE CONEXIONES (OCE)

